

Фирменный знак и логотип

кириллическая и латинская версии

Фирменный знак.

Сочетание фирменного знака и логотипа образует фирменный блок. Фирменный знак, логотип и блок являются основными элементами фирменного стиля. Использование фирменного знака, как и использование логотипа, отдельно друг от друга, является недопустимым. (В исключительных случаях оговаривается с рекламным отделом компании)

Модульная сетка знака.

Схема построения фирменного знака с использованием модульной сетки. Модульная сетка - это сетка, на которую накладывается графический элемент фирменного блока. Данная сетка используется в тех случаях, когда невозможно осуществить большое увеличение, используя стандартные средства.

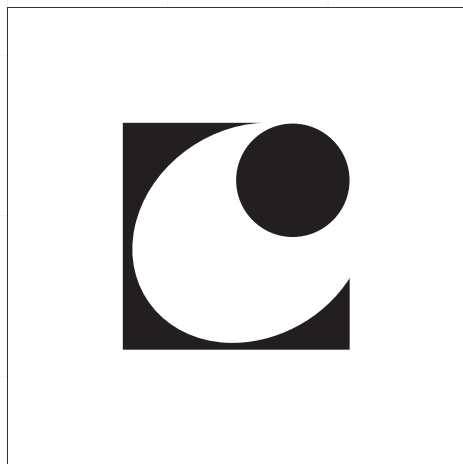

1. Фирменный знак

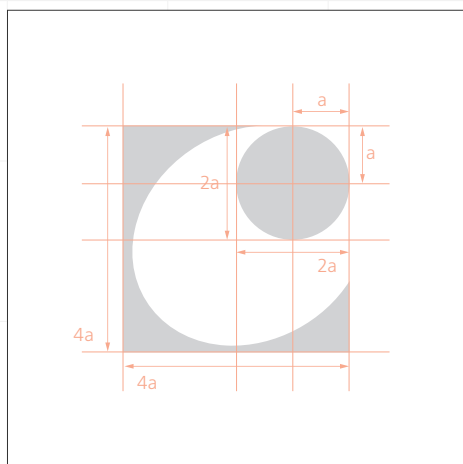

2. Пропорциональные соотношения элементов знака

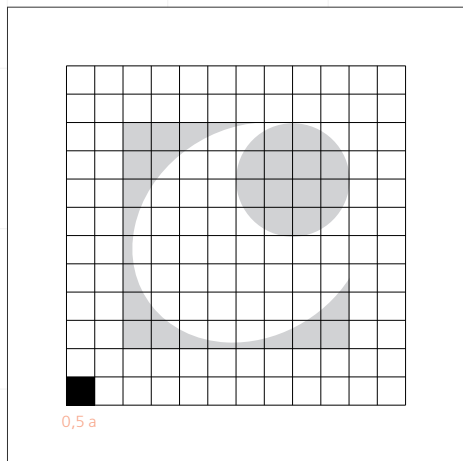

3. Фирменный знак. Модульная сетка.

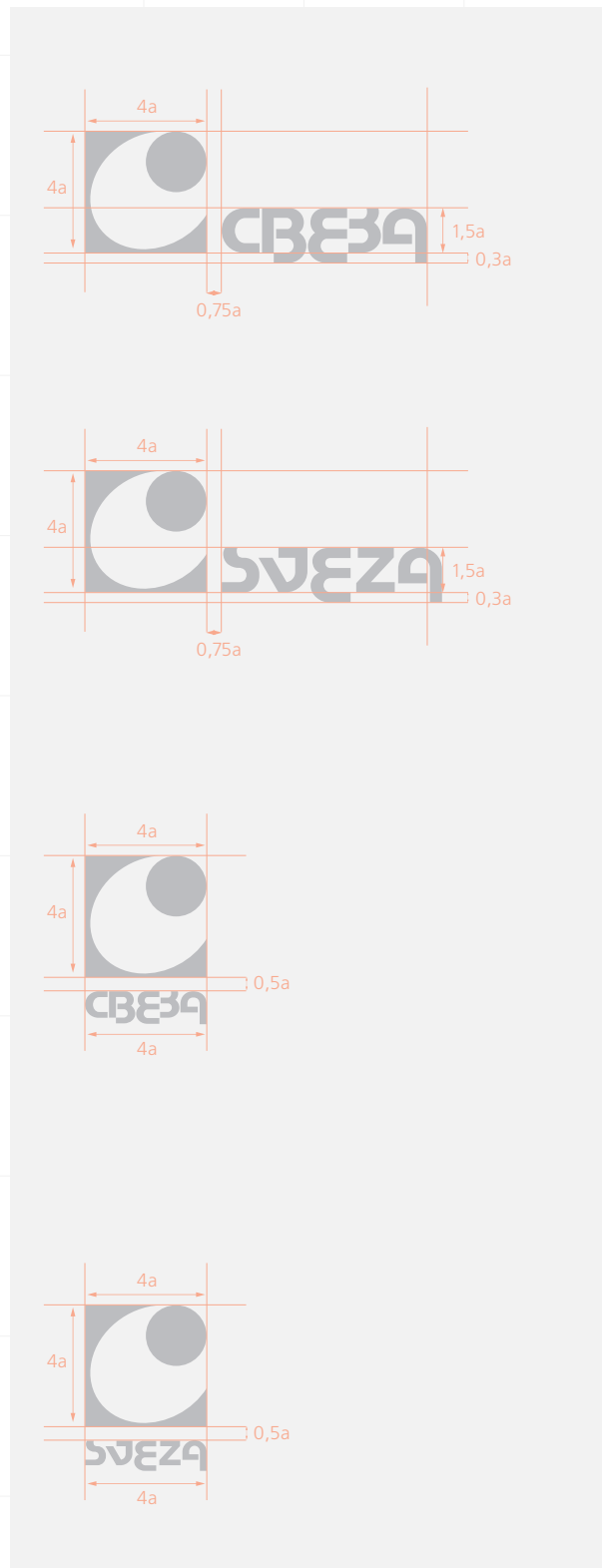

4. Фирменный логотип. Расположение и соотношения элементов

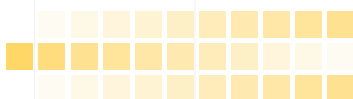

Фирменный блок

Допустимые композиционные сочетания

Фирменный блок. Композиция элементов.

Логотип «Свеза» существует в кириллическом и латинском начертании. Кириллистическая версия логотипа имеет приоритет перед латинской версией.

Не допускается: изменение геометрических пропорций, расстояний между буквами, толщины букв и самого рисунка.

Фирменный блок воспроизводится с абсолютной точностью с помощью шаблонов, выполненных на электронных носителях.



1 а. Кириллическая версия логотипа

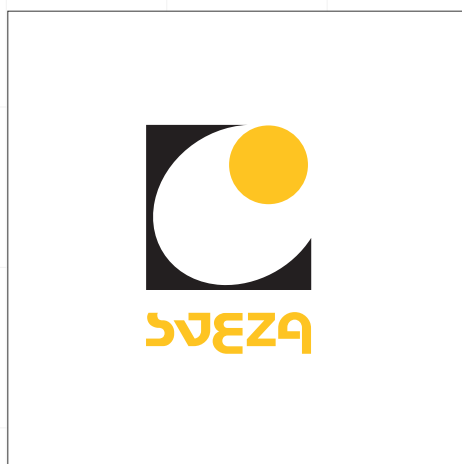

1 б. Латинская версия логотипа



2 а. Кириллическая версия логотипа



2 б. Латинская версия логотипа

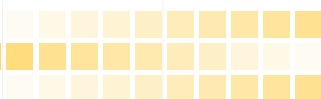

Недопустимое использование знака и логотипа

Неприемлемые композиционные сочетания

Фирменный блок. Композиция элементов.

1. Не допускается: изменение геометрических пропорций, расстояний между буквами, толщины букв и самого рисунка и т.д. Эти правила применимы ко всем утвержденным композициям фирменного блока в латинской и кириллической версиях.

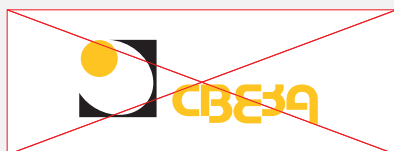

Не переворачивать и не отражать знак



Не прибавлять дополнительные элементы



Не изменять и не дополнять знак



Не перегруппировывать элементы

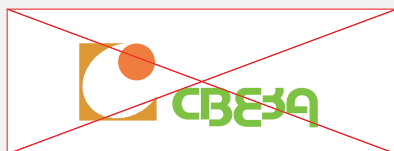

Не изменять утвержденные корпоративные цвета



Не использовать шрифтовое начертание без знака



Не растягивать логотип



Не поднимать надпись по отношению к знаку



Не размещать позитивный на фоне, который близок к одному из корпоративных цветов

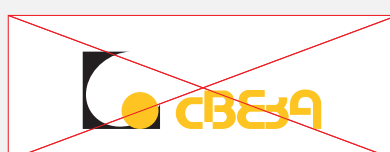

Не выравнивать элементы

Фирменный блок воспроизводится с абсолютной точностью с помощью шаблонов, выполненных на электронных носителях.

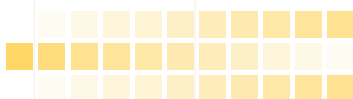



Основные фирменные цвета

цифровое соответствие в различных цветовых режимах

Фирменные цвета. Цветовые компоненты.

Цветовое решение логотипа основано на сочетании фирменных цветов 100%-ной насыщенности.

Основными фирменными цветами являются желтый и черный. Такое сочетание цветов используется в большинстве случаев при позитивном размещении логотипа и стилеобразующих (см. страницы 4,7,8 настоящего руководства).

Дополнительным фирменным цветом является бежевый. Применим для негативного либо монохромного использования логотипа. Допускается также использовать процентные соотношения бежевого в фирменном блоке.



ЖЕЛТЫЙ

Pantone 123 C

(для мелованной бумаги)

Pantone 123 U

(для немелованной бумаги)

Pantone 116 M

(для матовой бумаги)

Ближайшее значение в:

СМЯК: C:0 M:20 Y:100 K:0

RGB: R:255 G:204 B:0

HEX: #FFCB05



ЧЕРНЫЙ

Pantone Black C

(для мелованной бумаги)

Pantone Black U

(для немелованной бумаги)

Pantone Black M

(для матовой бумаги)

Ближайшее значение в:

СМЯК: C:0 M:0 Y:0 K:100

RGB: R:0 G:0 B:0

HEX: #000000

БЕЖЕВЫЙ

Pantone 1255 C

(для мелованной бумаги)

Pantone 1255 U

(для немелованной бумаги)

Pantone 1255 M

(для матовой бумаги)

Ближайшее значение в:

СМЯК: C:35 M:45 Y:100 K:10

RGB: R:161 G:128 B:46

HEX: #A1802E

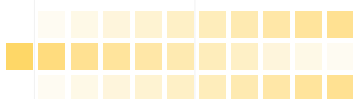



Допустимые цветовые решения

фирменный блок и фон



Фирменные цвета.
Цветовые компоненты.

Цветовое решение логотипа основано на сочетании 100%-х фирменных цветов

Желтый

Pantone 123 C
(для мелованной бумаги)

Pantone 123 U
(для немелованной бумаги)

Pantone 116 M
(для матовой бумаги)

Ближайшее значение в:
CMYK: C:100 M:20 Y:100 K:0
RGB: R:255 G:204 B:0
HEX: #FFCB05

Черный

Pantone Black C
(для мелованной бумаги)
Pantone Black U
(для немелованной бумаги)
Pantone Black M
(для матовой бумаги)

Ближайшее значение в:
CMYK: C:0 M:0 Y:0 K:100
RGB: R:0 G:0 B:0
HEX: #000000

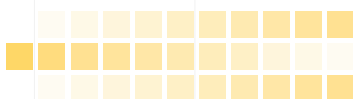



Градации фонового цвета

Допустимые цветовые сочетания



Зависимость цветового решения фирменного логотипа от фонового цвета

